



**Перистальтический насос**  
**EF106**

**инструкция по эксплуатации**



**Certified Company, according to UNI EN ISO 9001 standards**

## ВНИМАНИЕ



Это руководство предназначено для технического персонала, ответственного за установку, управление и обслуживание оборудования. Изготовитель не несет никакой ответственности за неисправности, возникающие после несанкционированного вмешательства неознакомленного с инструкцией персонала.

Перед выполнением любых технических работ или ремонта, убедитесь, что система электрически и гидравлически изолирована.



Утилизация отходов материала и расходных материалов производится в соответствии с местными правилами.

## ОСНОВНЫЕ СОВЕТЫ ПО БЕЗОПАСНОСТИ



**ВНИМАНИЕ!** Прежде чем производить с насосом какие-либо операции, отключите насос и избавьтесь от жидкости в головке и трубках насоса. **Никогда не производите никаких действий над работающим насосом.**



**Во время технического обслуживания и ремонта деталей, которые обычно входят в контакт с химическими веществами, насос должен обслуживаться только квалифицированным персоналом. Всегда используйте оригинальные запасные части для технического обслуживания.** Несоблюдение инструкций может привести к повреждению оборудования или даже причинить вред людям.

## Как отправлять оборудование

Чтобы отправить насос обратно для ремонта действуйте следующим образом:

- Заполните “Запрос на ремонт” ,прилагаемый к этому руководству, и включите его в транспортную документацию.
- Тщательно очистите насос, чтобы устранить вредоносные остатки .

Производитель может изменить насос или техническое руководство без предварительного уведомления.

## Гарантия

Все наши изделия имеют гарантию сроком на 12 месяцев с даты поставки.

Гарантия не действует, если пользователь не следовал всем инструкциям по установке, техническому обслуживанию и использованию. Также необходимо следовать местным нормативам и стандартам.

В частности, гарантия будет признана только тогда, когда были выполнены следующие условия:

- Монтаж, подключение, настройка, обслуживание и ремонт выполнялись только квалифицированным персоналом
  
- Насос-дозатор использовался в соответствии с инструкциями, приведенными в данном руководстве
  - Во время ремонта были использованы только оригинальные запчасти

## СОДЕРЖАНИЕ

Упаковочный лист .....	стр. 4
Введение и принцип работы .....	4
Установка .....	4
Технические данные .....	5
Гидравлические соединения .....	5
Электрические соединения .....	6
Регулировка .....	6
Уход и хранение .....	6
Размеры .....	8
Насос в разобранном виде .....	8

## Комплект поставки

Насос **EF106** поставляется в комплекте с:

- 1) Инструкцией по эксплуатации
- 2) Монтажный кронштейн для настенного монтажа
- 3) Силовой кабель, 2.5 м
- 4) Стандартный комплект (код 9600,0100), с всасывающей трубкой ПВХ (2 м),напорной трубкой РЕ(2 м), всасывающий фильтр и инжектор впрыска с 1/2 "подключением

## Введение и принцип работы

Перистальтический насос EF106 регулируется скоростью подачи и предназначен для настенного монтажа.

Этот насос подходит для многих сфер, таких как химическая промышленность, пищевая промышленность, дезинфекция бассейнов.

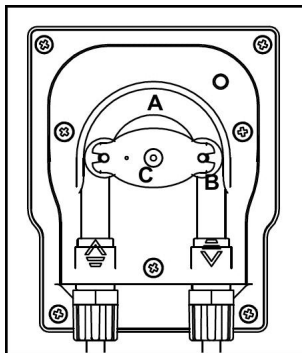

Принцип работы перистальтических насосов основан на давлении и последующим впрыске внутренней трубки (А) с помощью ролика (В), установленного на роликовом держателе (С), который приводится в движение мотором.

Двойное действие давления и впрыска трубки генерирует всасывающую силу вдоль самой трубки, которая засасывает жидкость и подает ее в нагнетательную линию.

Скорость потока зависит от скорости мотора.

## УСТАНОВКА

Для настенного монтажа просверлите 2 отверстия расположенные по вертикали на расстоянии 53 мм на вертикальной опоре, к которой вы хотите прикрепить насос, затем закрепите кронштейн с помощью винтов и дюбелей.

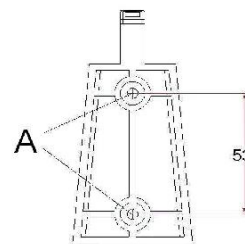
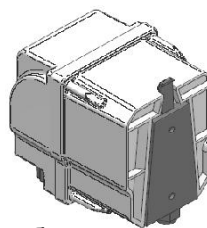

Прикрепите насос к кронштейну и убедитесь, что все работает стабильно. Смотрите также рис.

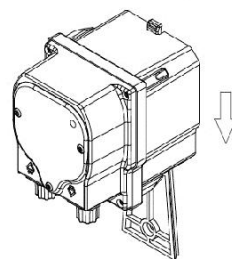

## ТЕХНИЧЕСКИЕ ДАННЫЕ

расход	max. 1.0 д/л @ 3 bar
материалы	корпус: 30% стекловолокно РР Передняя панель: поликарбонат Ролик-держатель: РВТ ролики: Delrin (самосмазывающийся) Внутренняя труба: Santoprene Соединения: РР
Внешняя трубка	4x6 мм
Питание	230 Вольт
Окружающая среда	max 40°C / min зависит от дозированной жидкости
Защита	IP65
Размеры	Н 124.5 x L 84.5 x 106 мм
Вес	приблиз. 700 g

## ГИДРАВЛИЧЕСКИЕ СОЕДИНЕНИЯ



**Внимание!** Избегайте резких перегибов всасывающей и нагнетательной трубок, так как это может повлиять на производительность и долговечность насоса.

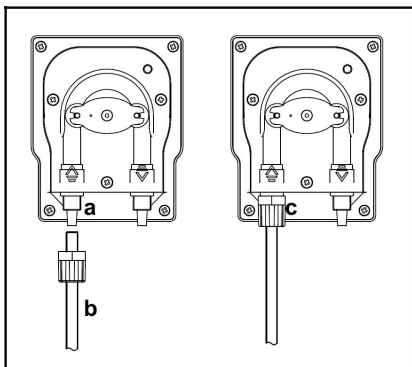

**Линия всасывания:**

**Подключите всасывающий шланг (B) с соединением на входе (a) и закрутите резьбовую гайку (C).**

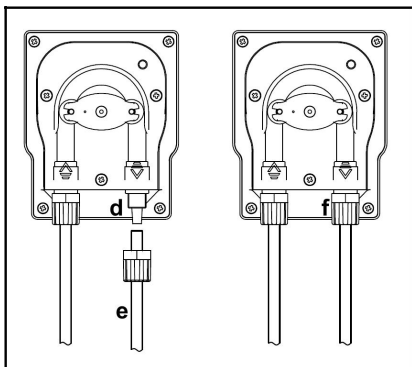

**Линия нагнетания:**

**Подключите нагнетающую трубку (d) и закрутите резьбовую гайку (F).**

## ЭЛЕКТРИЧЕСКИЕ СОЕДИНЕНИЯ



**Внимание!** Подключение к электрической сети должно осуществляться в строгом соответствии со всеми соответствующими правилами и нормами.

**Внимание!** Перед включением насоса убедитесь, что все электрические и сантехнические соединения были выполнены правильно.

Мощность насоса и значения напряжения и потребляемой мощности указаны на этикетке насоса.

## РЕГУЛИРОВКА

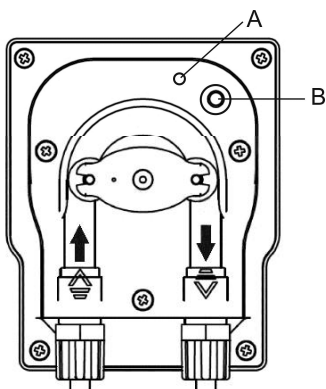

Расход насоса можно регулировать от 0 до 100% с помощью триммера (В). Поворачивая триммер вы можете регулировать скорость вращения двигателя и, следовательно, расход насоса.

Индикатор (А) указывает на состояние насоса: желтый цвет означает, что насос включен, но не производит никаких действий (триммер в положении минимального вращения). Индикатор горит оранжевым когда триммер вращается в направлении потока.

## ТЕХНИЧЕСКОЕ ОБСЛУЖИВАНИЕ И ХРАНЕНИЕ

Периодические операции по техническому обслуживанию необходимы для надлежащего и продолжительного функционирования насоса. Эти операции должны выполняться систематически и тщательным образом, в соответствии с приведенной ниже информацией:

- Периодически проверяйте уровень жидкости в насосе, чтобы он не опустел
- Убедитесь, что всасывающие и нагнетательные трубы не содержат примесей, так как они могут привести к повреждению трубки и изменению скорости потока
- Установите график общей проверки функционирования насоса, особенно при дозировании агрессивных жидкостей
- Регулярно контролируйте состояние фильтра, засорение в нем может вызвать снижение расхода

### **Замены перистальтической трубки:**

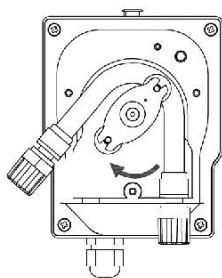

Открутите два передних болта и прозрачную крышку. Уберите старую трубу, освободив место слева и поворачивая ролик-держатель как показано стрелкой на рисунке, чтобы освободить трубу справа.

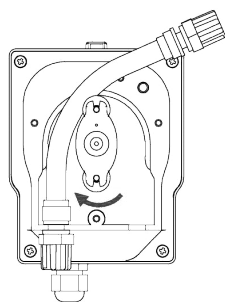

Вставьте слева новую трубу, предварительно убедившись, что она смотрит выпуклой стороной вверх. Затем поверните ролик-держатель по часовой стрелке, чтобы труба стала на свое место.

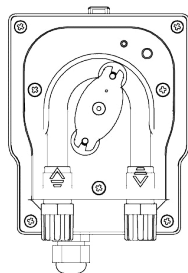

Разместите правый конец трубы, затем прикрутите прозрачную крышку обратно.

### **Хранение насоса после использования:**

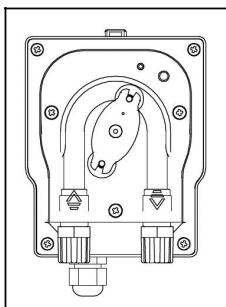

Перед тем как хранить насос, промойте трубку чистой водой. Поместите ролик-держатель как показано на рисунке и поворачивайте его по часовой стрелке.

## Механические размеры

Все размеры на рисунке указаны в мм.

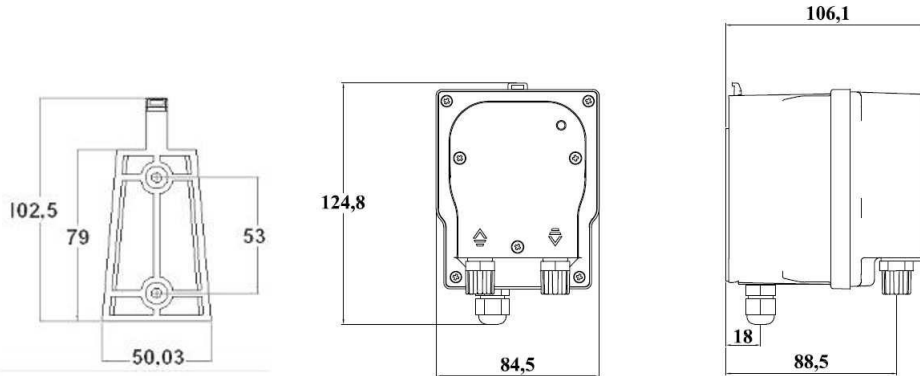

## НАСОС В РАЗОБРАННОМ ВИДЕ

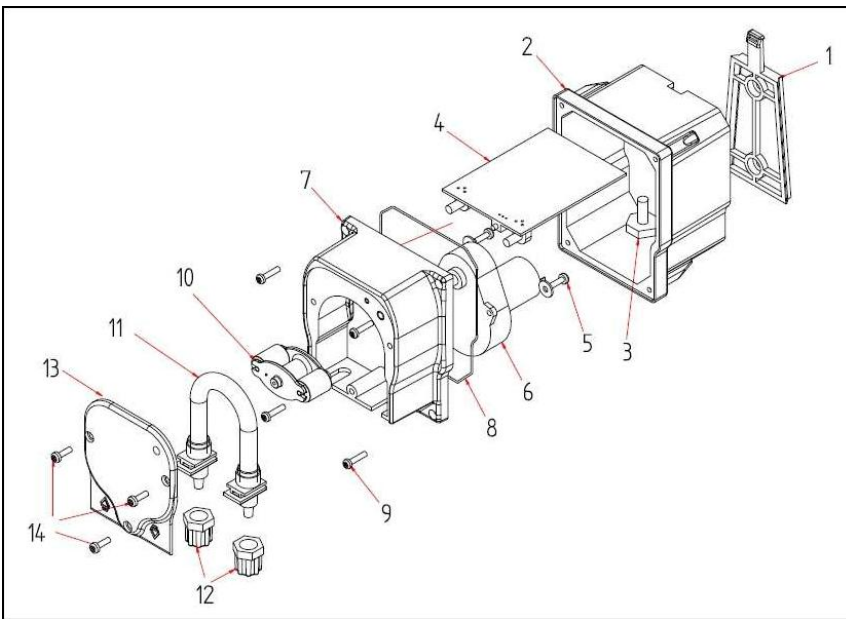

ссыл.	Описание	ссыл.	Описание
1	Опора для настенного монтажа	8	NBR O-кольцо
2	Корпус насоса	9	Саморез
3	Ввод для кабеля питания	10	ролик-держатель
4	Электронная панель	11	Внутренняя перистальтическая труба
5	Винт и плоская шайба	12	Резьбовые гайки
6	Двигатель	13	Прозрачная пластиковая крышка
7	Головка перистальтической трубы	14	Болты, фиксирующие прозрачную крышку