

Инструкция по установке и эксплуатации

osf

EUR[★]MATIK -Сервопривод

Арт. N.: 3105500161

CE



Технические данные:

Габариты:	245мм x 140мм x 95мм
Рабочее напряжение:	24В/50Гц
Степень защиты корпуса:	IP 54
Применяемые клапаны:	Praher 1½" und 2" Speck 1½" und 2" Midas 1½" und 2" Hayward 1½" Astral 1S" с соответствующим переходником Astral 2"
Высота водяного столба над клапаном:	макс. 3,0м (0,3 bar)

Монтаж:

Подготовка 6-ти позиционного клапана:

Перед установкой сервопривода Euromatik необходимо убедиться, что клапан исправен, легко перемещается и не загрязнен.

Перед монтажом 6-ти позиционный клапан необходимо перевести в положение «Фильтрация» (**Filtern**). Рукоятка клапана должна быть удалена в этом положении, для этого необходимо выдавить крепежный палец из вала клапана. Затем соосно вставить в отверстие вала входящий в поставку короткий osf-палец. Если палец сидит не достаточно плотно, то можно для облегчения установки сервопривода зафиксировать его с помощью клея или смазки. Не закрепленный палец ни в коем случае не влияет на дальнейшую работу, так как палец центрируется корпусом сервопривода.

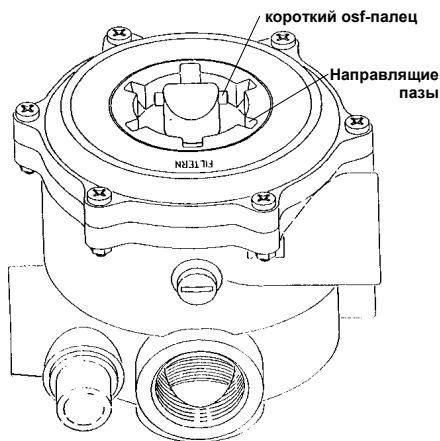

Подготовка сервопривода EUROMATIK:

Сервопривод должен находиться в положении «Фильтрация» (положение при поставке).

Для выравнивания разности высоты вала клапана необходимо приклеить к нижней части сервопривода, прилагающиеся самоклеющиеся шайбы, в зависимости от конкретного клапана может понадобиться одна или более шайбы.

Определение необходимости применения дистанционных шайб производится следующим образом:

6-ти позиционный клапан перевести в позицию «Фильтрация».

Сервопривод без дистанционных шайб установить на клапан. Смори «монтаж сервопривода Euromatik».

Прилагаемый измерительный шаблон (Fühlerlehre) вставить между сервоприводом и клапаном.

Если шаблон точно подходит между сервоприводом и клапаном то зазор оптимален.

Если же сервопривод качается на клапане, то необходимо приклеить ко дну сервопривода одну или несколько шайб (смотри эскиз снизу).



Затем вновь установить сервопривод на клапан и повторить замер зазора с помощью шаблона.

После успешной установки необходимо вытащить шаблон. При этом образующийся люфт не влияет на работу устройства.

Монтаж на клапан Astral 2"

Для установки сервопривода на клапан Astral 2" необходимо использовать специальный переходник. Переходник ложится на клапан следующим образом:

1. Штифты направлены вниз и попадают в пазы клапана.
2. Оба боковых паза переходника располагаются напротив положений клапана подписанных как "Filtern" (Фильтрация) и "Rückspülen" (обратная промывка).



Переходник (Арт.№:1200299200) можно заказать на фирме **osfi**.

Монтаж на клапаны Astral, Midas и Hayward

Так как клапаны от Midas, Astral и Hayward имеют узкие направляющие пазы на крышке клапана, необходимо в случае применения этих клапанов заменить обе желтые защелки в нижней части сервопривода на прилагающиеся красные.

Защелки в случае необходимости заменить

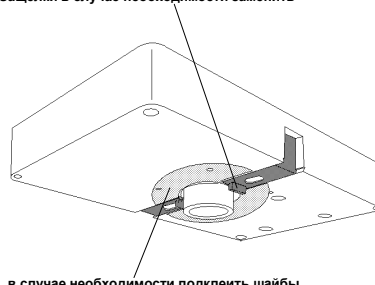

в случае необходимости подклеить шайбы

Монтаж Сервопривода Euromatik:

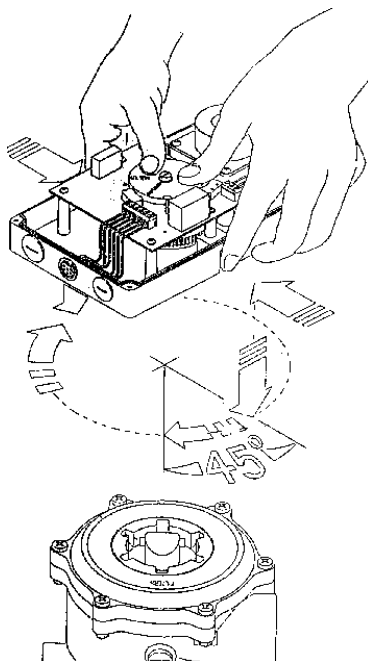

Обе защелки (желтые или красные) одновременно и до упора задвинуть внутрь.

Сервопривод осторожно насадить на клапан, так что палец на вале клапана войдет в продольные пазы соединительной муфты сервопривода.

При этом надо следить за тем, чтобы муфта не вошла вовнутрь сервопривода. Из-за допусков на размеры некоторых клапанов муфта не всегда свободно подходит к валу клапана, поэтому при монтаже сервопривода необходимо пальцами удерживать позиционный диск. (Смотри эскиз).

За этим повернуть сервопривод вправо до упора (примерно 45°). **Во время монтажа, вал клапана не должен проворачиваться вместе с сервоприводом.**

Затем отпущенные защелки должны войти в направляющие пазы клапана.

osf-палец, в оси клапана, должен сейчас находиться в продольном пазу муфты сцепления.

Электрическое подключение:

Подключение сервопривода EUROMATIK к блоку управления:

Euromatik-2000					
31	32	33	34	35	36
желт.	белый	корич	серый	розов	синий

Для подключения сервопривода необходимо применять  кабель с разъемом (Арт. N. 2021600420). При подключении к блоку управления нельзя перепутать жилы кабеля.

Предприятие оставляет за собой право на внесение изменений

 май 2010